

STRUMENTI DI MISURA E CONTROLLO MEASURING AND CONTROL INSTRUMENTS

CALIBRI ANALOGICI VENTESIMALI DI PROFONDITÀ PER GOLE INTERNE DEPTH GAUGES FOR INSIDE GROOVES GRADUATION 0.05 mm

ART. 343

Asta graduata e corsoio in acciaio INOX temprato. Scala incisa su ambo i lati; ruotando l'asta di 180° si ottiene uno strumento con la punta a spillo per il controllo di gole e piccoli fori. Monoblocco.

Graduated bar and slide made of hardened stainless steel. Scale engraved on both sides; rotating the body by 180° it's possible to measure grooves and small holes with a depth pin. Monobloc.



CODE	NEW				NEW
	00	01	02	03	04
Campo di misura / Measuring range mm	150	200	250	300	400
Lettura nonio / Vernier reading mm	0,05	0,05	0,05	0,05	0,05
Lunghezza scala / Scale length mm	200	250	300	350	450
Dimensione base appoggio / Base dimensions mm	80	100	100	80	80
Ø spillo profondità / Depth pin Ø mm	2,5	2,5	2,5	2,5	2,5
Bloccaggio nonio superiore a vite / Vernier locking upper screw	●	●	●	●	●

Precisione secondo: Norme DIN 862 - UNI 3599
Accuracy according to: DIN 862 - UNI 3599

CALIBRI ANALOGICI CINQUANTESIMALI DI PROFONDITÀ PER GOLE INTERNE DEPTH GAUGES FOR INSIDE GROOVES GRADUATION 0.02 mm

ART. 344

Asta graduata e corsoio in acciaio INOX temprato. Scala incisa su ambo i lati; ruotando l'asta di 180° si ottiene uno strumento per la misurazione di gole e come calibro di profondità. Monoblocco.

Graduated bar and slide made of hardened stainless steel. Scale engraved on both sides; rotating the body by 180° it's possible to measure grooves and small holes with a depth pin. Monobloc.

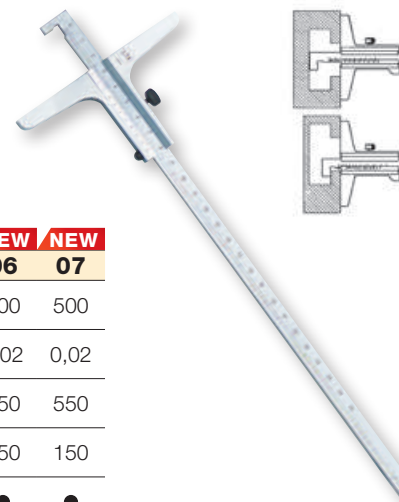

CODE	NEW			NEW		NEW			NEW	
	00	01	02	04	03	05	06	07	08	09
Campo di misura / Measuring range mm	150	200	250	250	300	300	400	500		
Lettura nonio / Vernier reading mm	0,02	0,02	0,02	0,02	0,02	0,02	0,02	0,02	0,02	0,02
Lunghezza scala / Scale length mm	200	250	300	300	350	350	450	550		
Dimensione base appoggio / Base dimensions mm	100	100	100	125	125	150	150	150		
Bloccaggio nonio superiore a vite / Vernier locking upper screw	●	●	●	●	●	●	●	●	●	●

Precisione secondo: Norme DIN 862 - UNI 3599 / Accuracy according to: DIN 862 - UNI 3599

CALIBRI ANALOGICI VENTESIMALI DI PROFONDITÀ A DOPPIO UNCINO PER GOLE INTERNE DOUBLE HOOK END DEPTH GAUGES FOR INTERNAL GROOVES GRADUATION 0.05 mm

ART. 343

Asta graduata e corsoio in acciaio INOX temprato. Scala cromata opaca ed incisa su ambo i lati.

Graduated bar and slide made of hardened stainless steel. Matt chrome scale engraved on both sides.

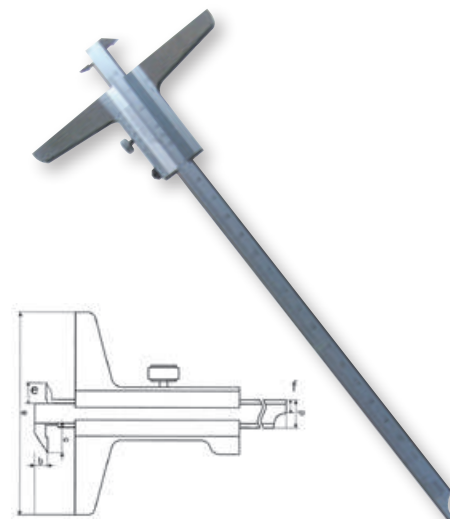

CODE		22	23
Campo di misura / Measuring range mm		200	300
Lettura nonio / Vernier reading mm		0,05	0,05
Lunghezza scala / Scale length mm		250	350
Dimensione base appoggio (a) / Base dimensions (a) mm		100	100
b mm		5,2	5,2
c mm		4,8	4,8
d mm		10	10
e mm		5,8	5,8
f mm		3	3
Bloccaggio nonio inferiore a vite / Vernier locking upper screw		●	●